

QUICK START

ID CPR40.30-SUSB

Vielen Dank, dass Sie sich für den Kauf von RFID Leser ID CPR40.30-SUSB entschieden haben.

Der ID CPR40.30-SUSB ist als Desktop-Gerät mit USB Schnittstelle zum berührungslosen Datenaustausch mit gängigen Transpondern nach ISO14443-A und ISO14443-B konzipiert. Zudem bietet der ID CPR40.30-SUSB zwei SAM Steckplätze für security Smart-Cards.

Die Spannungsversorgung und der Datenaustausch mit einem Computer oder anderem Gerät erfolgen über die USB Schnittstelle.

Thank you for deciding to purchase the RFID reader ID CPR40.30-SUSB.

The ID CPR40.30-SUSB is designed as a desktop device with USB interface for contactless data exchange with common Transponder according ISO14443-A and ISO14443-B. In addition the ID CPR40.30-SUSB is equipped with two SAM sockets for security smart cards.

The power supply and data exchange with a computer or other equipment is carried out via the USB inter-face



① LED grün / green

② LED blau / blue

Lieferumfang

- ID CPR40.30-SUSB Reader
- USB Kabel (A - Mini B Stecker)

Scope of delivery

- ID CPR40.30-SUSB Reader
- USB Kabel (A - Mini B Stecker)

Inbetriebnahme**HINWEISE:**

- Lesen Sie vor Inbetriebnahme des Geräts die Allgemeinen Warn- und Sicherheitshinweise.
- Stellen Sie das Gerät nicht in die unmittelbare Umgebung von Computermonitoren, elektronischen Geräten oder Metallplatten.
- Stellen Sie das Gerät nicht unmittelbar in die Sonne.

- Die Verbindung zu einem PC und die Spannungsversorgung erfolgt über die USB Buchse (3), mit einem USB Kabel mini B Stecker.

USB Kabel mit max. 2,5 m Länge verwenden!

1. Entfernen Sie die Schutzfolie von der Frontscheibe des Geräts.
2. Installieren Sie zunächst den gewünschten USB Treiber. Folgende Treiber Varianten stehen Ihnen im Downloadbereich auf der Webseite zur Verfügung:
 - OBID® Standard USB-Treiber
 - PC/SC-Treiber (inclusive USB-Treiber)

Starting up**NOTICE:**

- Read the General Warnings and Safety Instructions before operating the device.
- Do not place the device in the near proximity of computer monitors, electronic devices or metal plates.
- Do not place the device directly into the sun.

- The connection with a PC and the power supply takes place through the USB connector (3) via a USB cable with mini B connector.

Use only a USB cable with max. 2,5 m length!

1. Remove the liner from the front panel of the device.
2. Install first the preferred USB driver. Two different driver versions are available in the download area on the website:
 - OBID® Standard USB-Driver
 - PC/SC-Driver (including USB-Driver)

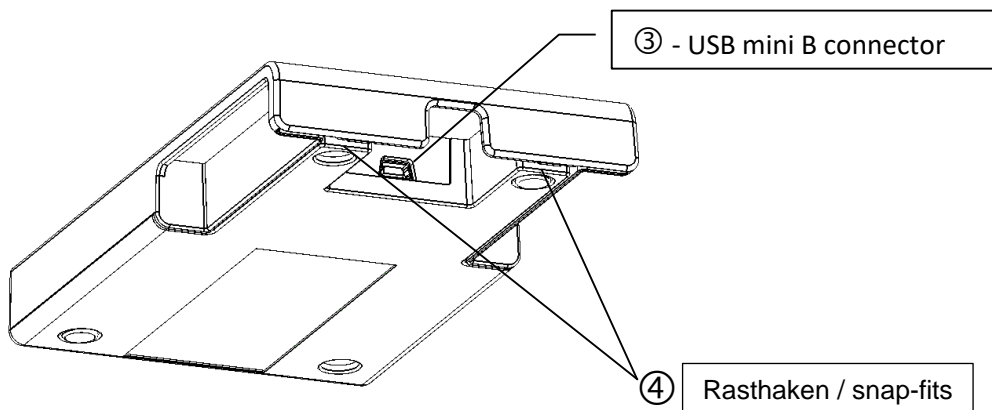
**Weitere Informationen**

Auf www.feig.de/login/ können Sie die passenden Anleitungen, Handbücher, Treiber und Software herunterladen.

Zugangsdaten:

Benutzername: CPR4030SUSB

Passwort: reader

Additional Information

At www.feig.de/login/ you can download the manuals, driver and software.

Login details:

Username: CPR4030SUSB

Password: reader



Betrieb

Die grüne und blaue LED signalisieren Betriebszustände des ID CPR40.30- SUSB.

Nach dem Einschalten oder nach einem Reset blinken die grüne und blaue LED für ca. 2 Sek. gleichzeitig.

● LED - grün

blinkt:

→ Reader ist betriebsbereit hat aber derzeit keine Kommunikation mit dem PC.

leuchtet permanent:

→ Reader ist betriebsbereit und kommuniziert mit dem PC.

● LED - blau

→ Kommunikation mit einem Transponder.

Einsetzen eines SAM-Karte

- Ziehen Sie den USB Stecker.
- Öffnen Sie das Gerät an beiden Rasthaken. (4) (siehe Abbildung S.2)
- Öffnen Sie den gewünschten SAM Halter SAM1 oder SAM2 durch Drücken auf die Leiste "PUSH".
- Setzen Sie das SAM in den SAM Halter ein (siehe Abbildung unten) und schließen diesen wieder.
- Schließen Sie das Gerät. Die Rasthaken (4) müssen deutlich hörbar einrasten.

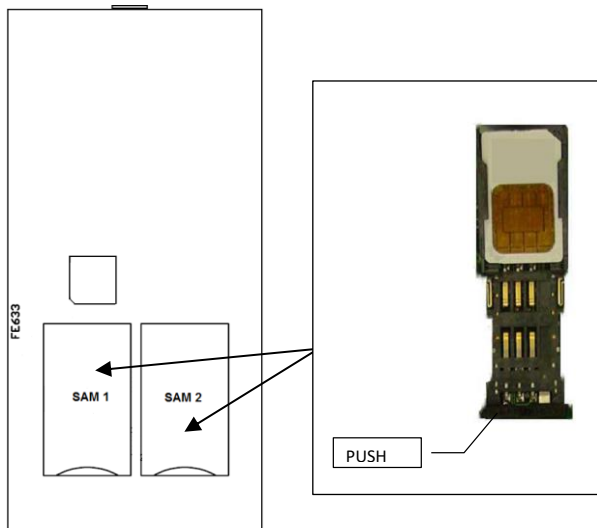
**Operating**

The green and blue LED indicates operating status from the ID CPR40.30- SUSB.

After power-on or a reset the green and blue LED flashing simultaneous for approx. 2 sec. During operation the LED's indicates the following operating status:

● LED – green

flashing:

→ Reader is ready for operation but communicates not currently with the PC.

lighting permanent:

→ Reader is ready for operation and communicates with the PC.

● LED - blue

→ Communication with a Transponder.

Installation of a SAM

- Disconnect the USB plug
- Open the device at both snap-fits (4) (see picture p. 2).
- Open the desired SAM socket SAM1 or SAM2 by pushing "PUSH" bar.
- Insert the SAM into the SAM socket (see picture below) and close the SAM socket.
- Close the device. Both snap-fits (4) have to be snap in explicit audible.

Technische Daten / Technical Data

Gehäuse / Housing	Plastic (Housing ASA-PC / Front: acrylic glass)
Abmessungen / Dimensions	144 x 84 x 18 mm (5.69 x 3.30 x 0.71 in)
Farbe / Color	white body with black front
Gewicht / Weight	105 g
Schutzart / Protection Class	IP 42
Temperaturbereich / Temperature Range	Betrieb / Operation Lagerung / Storage
	-20 °C to +60 °C -40 °C to +85 °C
Relative Luftfeuchte / Relative Air Humidity	95 % (non-condensing)
MTBF	500.000 h
Spannungsversorgung / Supply Voltage	5V ⚡ USB bus powered
Stromaufnahme / Current Consumption	max. 140 mA
Host Interface	USB Full-Speed (12 Mbit/s)
Optische Anzeigen / Optical Indicators	<ul style="list-style-type: none"> LED green: power and online / offline LED blue: Transponder communication
EEPROM (for Parameter)	512 Byte (1 * 10 ⁶ write cycles)
FLASH (for Firmware)	128 kByte (Firmware update in Application possible)
Antenne / Antenna	Internal
Betriebsfrequenz / Operating Frequency	13.56 MHz
RF-Sendeleistung / RF- transmitting power	100 mW
RF Interface	ISO14443-A & ISO14443-B (part 4 fully supported) 106, 212, 424, 847 kbit/s
Unterstützte Transponder (Lesen und Schreiben) Supported Transponders (read and write)	mifare classic, mifare UltraLight, mifare PLUS, mifare DESfire, Smart MX, my-d proximity, SLE44R35S, SLE55R, Jewel, SLE66CL, ST19XR34, SRI4K, SRIX4K, SRI512, SR176, RF360, etc. NFC Type 1, 2 and 4 in card emulation mode
Betriebsarten / Operating modes	<ul style="list-style-type: none"> Polling-Mode Scan-Mode
Driver Support	<ul style="list-style-type: none"> PC/SC Driver for Windows OBID® USB Driver for Windows (Windows CE optional) Human Interface Device (HID) in Scan-Mode
Sicherheit / Safety Niederspannung / Low voltage	<ul style="list-style-type: none"> EN 62368-1
ISO 7816 Contact Interface	2 x SAM sockets for ID000 format (SIM-Card Format) 9600 - 115200 bit/s T=0 and T=1 protocol support



Allgemeine Sicherheits- und Warnhinweise

- Das Gerät darf nur für den vom Hersteller vorgesehenen Zweck verwendet werden.
- Die Bedienungsanleitung ist zugriffsfähig aufzubewahren und jedem Benutzer auszuhändigen.
- Unzulässige Veränderungen und die Verwendung von Ersatzteilen und Zusatzeinrichtungen, die nicht vom Hersteller des Gerätes verkauft oder empfohlen werden, können Brände, elektrische Schläge und Verletzungen verursachen. Solche Maßnahmen führen daher zu einem Ausschluss der Haftung und der Hersteller übernimmt keine Gewährleistung.
- Für das Gerät gelten die Gewährleistungsbestimmungen des Herstellers in der zum Zeitpunkt des Kaufs gültigen Fassung. Für eine ungeeignete, falsche manuelle oder automatische Einstellung von Parametern für ein Gerät bzw. ungeeignete Verwendung eines Gerätes wird keine Haftung übernommen.
- Reparaturen dürfen nur vom Hersteller durchgeführt werden.
- Anschluss-, Inbetriebnahme-, Wartungs- und sonstige Arbeiten am Gerät dürfen nur von Elektrofachkräften mit einschlägiger Ausbildung erfolgen.
- Alle Arbeiten am Gerät und dessen Aufstellung müssen in Übereinstimmung mit den nationalen elektrischen Bestimmungen und den örtlichen Vorschriften durchgeführt werden.
- Bei Arbeiten an dem Gerät müssen die jeweils gültigen Sicherheitsvorschriften beachtet werden.
- Besonderer Hinweis für Träger von Herzschrittmachern:
Obwohl dieses Gerät die zulässigen Grenzwerte für elektromagnetische Felder nicht überschreitet, sollten Sie einen Mindestabstand von 25 cm zwischen dem Gerät bzw. der Antenne einhalten und sich nicht für längere Zeit in deren unmittelbarer Nähe aufhalten.

General Safety Instructions

- The device may only be used for the intended purpose designed by the manufacturer.
- The operation manual should be conveniently kept available at all times for each user.
- Unauthorized changes and the use of spare parts and additional devices which have not been sold or recommended by the manufacturer may cause fire, electric shocks or injuries. Such unauthorized measures shall exclude any liability by the manufacturer.
- The liability-prescriptions of the manufacturer in the issue valid at the time of purchase are valid for the device. The manufacturer shall not be held legally responsible for inaccuracies, errors, or omissions in the manual or automatically set parameters for a device or for an incorrect application of a device.
- Repairs may only be executed by the manufacturer.
- Installation, operation and maintenance procedures should only be carried out by qualified personnel.
- Use of the device and its installation must be in accordance with national legal requirements and local electrical codes.
- When working on devices the valid safety regulations must be observed.
- Special advice for carriers of cardiac pacemakers: Although this device doesn't exceed the valid limits for electromagnetic fields you should keep a minimum distance of 25 cm between the device or the antenna and your cardiac pacemaker.

Declaration of Conformity

	<p>CE Konformitätserklärung</p> <p>Hiermit erklärt FEIG ELECTRONIC GmbH, dass der Funkanlagentyp ID CPR40.30-SUSB der Richtlinie 2014/53/EU entspricht.</p> <p>Der vollständige Text der EU-Konformitätserklärung ist unter der folgenden Internetadresse verfügbar</p> <p>https://www.feig.de/service/eu-konformitaetserklaerungen/</p>	<p>CE Declaration of Conformity</p> <p>Hereby FEIG ELECTRONIC GmbH declares that the radio equipment type ID CPR40.30-SUSB is in compliance with directive 2014/53/EU.</p> <p>The full text of the EU declaration of conformity is available at the following internet address:</p> <p>https://www.feig.de/en/service/eu-declarations-of-conformity/</p>
	<p>UKCA Declaration of Conformity</p> <p>Hereby FEIG ELECTRONIC GmbH declares that the radio equipment type ID CPR40.30-SUSB is in compliance with Directive No. 1206 Radio Equipment Regulations 2017.</p> <p>The full text of the UKCA declaration of conformity is available at the following internet address:</p> <p>https://www.feig.de/en/service/ukca-declarations-of-conformity/</p>	

FCC ID PJMCP4030

This device complies with Part 15 of the FCC Rules. Operation is subject to the following two conditions:

- (1) this device may not cause harmful interference, and
- (2) this device must accept any interference received, including interference that may cause undesired operation.

Any changes or modifications not expressly approved by the party responsible for compliance could void the user's authority to operate the equipment.

NOTE: This equipment has been tested and found to comply with the limits for a Class B digital device, pursuant to Part 15 of the FCC Rules. These limits are designed to provide reasonable protection against harmful interference in a residential installation. This equipment generates, uses and can radiate radio frequency energy and, if not installed and used in accordance with the instructions, may cause harmful interference to radio communications. However, there is no guarantee that interference will not occur in a particular installation. If this equipment does cause harmful interference to radio or television reception, which can be determined by turning the equipment off and on, the user is encouraged to try to correct the interference by one or more of the following measures:

- Reorient or relocate the receiving antenna.
- Increase the separation between the equipment and receiver.
- Connect the equipment into an outlet on a circuit different from that to which the receiver is connected.
- Consult the dealer or an experienced radio/TV technician for help.

Liefermöglichkeiten und technische Änderungen vorbehalten.

FEIG ELECTRONIC GmbH übernimmt keine Gewährleistung dafür, dass die in diesem Dokument enthaltenen Informationen frei von fremden Schutzrechten sind. FEIG ELECTRONIC GmbH erteilt mit diesem Dokument keine Lizenzen auf eigene oder fremde Patente oder andere Schutzrechte.

Data and design subject to change without notice. Supply subject to availability.

FEIG ELECTRONIC GmbH assumes no responsibility for the use of any information contained in this manual and makes no representation that they are free of patent infringement. FEIG ELECTRONIC GmbH does not convey any license under its patent rights nor the rights of others.

© Copyright 2022 by FEIG ELECTRONIC GmbH • Industriestraße 1a • D-35781 Weilburg

All cited brand names, product names, or trademarks belong to their respective holders.